



BRIGHTWELL®

BRIGHTFLOW® CHEMICAL DISPENSING SYSTEMS

BT1 Mini

TIME CONTROL DISPENSER

- (F)** *DISTRIBUTEUR CONTRÔLE DURÉE*
- (D)** *ZEITSTEUERUNG SPENDER*
- (P)** *DISPENSADOR COM CONTROLO DE TEMPO*
- (E)** *DOSIFICADOR DE CONTROL DE TIEMPO*
- (NL)** *TIJDREGELAAR DOSEERINRICHTING*
- (I)** *DISPENSER COMANDO TEMPO*
- (TR)** *ZAMAN KONTROL APARATI*
- (S)** *TIDSSTYRD DISPENSER*
- (FIN)** *HUUHTELUAINEEN ANNOTUSAUTOMAATTI*
- (N)** *DISPENSER FOR TIDSKONTROLL*
- (GR)** *Συρτάρι χρονικά ελεγχόμενης διανομής απορρυπαντικού*
- (PL)** *DOZOWNIK REGULATORA CZASU*
- (RUS)** *Диспенсер с временным управлением*

Icon Legend, Légende, Symbolerläuterung, Legenda dos Ícones, Iconos -
Leyenda, Icon Legenda, Legenda pittogrammi, Íkon, Ikontext, Kuvakemerkintä,
Symboler, Λεξάντα Εικόνας, objaśnienie piktogramów, Условные обозначения

Dishwasher ON/OFF Switch

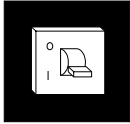

Bouton MARCHÉ/ARRET du lave-vaisselle
EIN-/AUS-Schalter Geschirrspülgerät
Interruptor LIGAR/DESLIGAR (ON/OFF) do Lava-loiça
Interruptor lavavajillas SI-NO
AAN/UIT-schakelaar vaatwasmachine
Interruttore di accensione/spengimento della lavastoviglie
Bulaşık makinesi AÇMA/ KAPAMA düğmesi
Diskmaskin PÅ/AV-knapp
Astianpesukoneen virtakytkin (ON/OFF)
Oppvaskmaskinens AV/PÅ bryter
Διακόπτης ON/OFF (ΑΝΟΙΧΤΟ/ΚΛΕΙΣΤΟ) Πλυντηρίου Πιάτων
przycisk ON/OFF zmywarki (wł./wył.)
Переключатель посудомойки ВКЛ/ВЫКЛ

Wash Cycle Run Lamp



Voyant de Cycle de Lavage
Waschzyklus-Kontrollampe
Luz de funcionamento do ciclo de lavagem
Luz del ciclo de lavado
Wascycluslampje
Spia del funzionamento del ciclo di lavaggio
Yıkama Devri Çalıştırma Işığı
Kontrollampa tvättcykel
Pesujakson ajolamppu
Lampe for vaskesyklus
Λυχνία Λειτουργίας Κύκλου Πλυσίματος
lampa włączonego cyklu zmywania
Лампа работы цикла мытьяде

Cam Timer



Minuterie à came
Nocken-Zeitschalter
Temporizador de cames
Temporizador de levas
Nokkentimer
Timer per le camme

Kam Saati
Kamkontroller
Nokan ajastin
Kam tidsbryter
Κνωδακωτός χρονοδιακόπτης
czasomierz krzywki
Коленчатый таймер

Coil of Wash Contactor

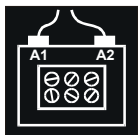

Contacteur de Bobine de Lavage
Spule des Spülgang-Trennschalters
Bobina do contactor de lavagem
Bobina del contactor de lavado
Spoel van wasschakelaars
Contattori della bobina di lavaggio

Yıkama kontaktörleri bobini
Tvättspole kontaktorer
Pesukontaktorien käämi
Spole med kontaktorer for vask
Πηνίο επαφών Πλύσης
zwoj styczników zmywania
Обмотка мытьевых контакторов

Operation, Fonctionnement, Betrieb, Operação, Funcionamiento, Werking, Funzionamento

The BT1 Mini unit is suitable for Single tank/Single rack dishwashers.

Initial Charge (Detergent) – Triggered automatically on power up and will operate once only. To re-trigger the initial charge it is necessary to de-power the dispenser. It is possible to disable the initial charge by removing **LK4**.

Top up charge (Detergent) – Operates on signal to pins 3A and 3B of the Powerboard.

L'élément BT1 Mini est adapté aux lave-vaisselle à Réservoir Unique/Crémaillère Unique.

Mesure Initiale (Détergent) - Déclenchée automatiquement lors de la mise en route et ne marchera qu'une seule fois. Pour réactiver la mesure initiale il est nécessaire d'arrêter le distributeur. On peut annuler la dose initiale en enlevant **LK4**.

Mesure Complémentaire (Détergent) - Marche sur signal aux broches 3A et 3B du Tableau de Puissance.

Das BT1 Mini-Gerät eignet sich für Spülmaschinen mit einem Tank/Geschirrwagen.

Erstzugabe (Spülmittel) – Wird beim Einschalten automatisch ausgelöst und erfolgt nur einmal. Zum erneuten Auslösen der Erstzugabe muß die Stromzufuhr zum Dosiergerät zuvor abgeschaltet werden. Die Entfernung von **LK4** ermöglicht die Außerbetriebsetzung der anfänglichen Auffüllung.

Nachfüllzugabe (Spülmittel) – Betätigt auf ein Signal zu Stiften 3A und 3B auf der Stromplatine.

A unidade BT1 Mini é apropriada para máquinas de lavar louça de um só tanque/um só tabuleiro.

Carga Inicial (detergente).- Activação automática quando se liga a máquina e funciona apenas uma vez. Para reactivar a carga inicial é necessário desligar primeiro o doseador. É possível desactivar a carga inicial retirando **LK4**.

Carga de reabastecimento (detergente).- Aplica-se em função de um sinal para os pinos 3A e 3B do Powerboard (Painel de comando).

La unidad BT1 Mini es apta para lavavajillas de un solo tanque o una sola canastilla.

Carga inicial (detergente).- Se activa automáticamente cuando se enciende la máquina y funciona una sola vez. Para volver a activar la carga inicial es necesario apagar el dispensador primero. Para desactivar la carga inicial hay que quitar la pieza **LK4**.

Carga secundaria (detergente).- Funziona su segnale dei tasti 3A e 3B del Pannello di controllo.

Het BT1 Mini apparaat is geschikt voor industriële sproeierafwasmachines met één reservoir / één rek.

Eerste dosis (Wasmiddel) – Wordt automatisch en slechts één keer verstrekt bij het starten van de machine. Voor het opnieuw verstrekken van een eerste dosis dient de doseerautomaat uitgeschakeld te worden. Het is mogelijk om de oorspronkelijke lading uit te schakelen door **LK4** te verwijderen.

Bijvuldosis (Wasmiddel) – De dosering wordt verstrekt door een signaal naar de pennen 3A en 3B van de voedingskaart.

L'unità BT1 Mini è adatta per essere usata con lavastoviglie a contenitore unico/cestello unico.

Carico iniziale (Detersivo) - Scatta automaticamente all'accensione, funziona una volta soltanto. Per immettere di nuovo il carico iniziale è necessario spegnere il dispenser. E' possibile disattivare il carico iniziale rimuovendo **LK4**.

Carico di rabbocco (Detersivo) - Funziona su segnale dei tasti 3A e 3B del Pannello di controllo.

BT1 Mini ünitesi Tek depolu/Tek raflı bulaşık makineleri için uygundur.

İlk besleme (Deterjan) - Makine işletilir işletilmez otomatik olarak tetiklenir ve yalnız bir kez olur. İlk beslemenin yeniden tetiklenebilmesi için dağıtıcının durdurulması gerekir. **LK4**'i çıkarmak kaydıyla ilk yüklemenin olmaması sağlanabilir.

Ekleme (Deterjan) - Güç Tahtasının 3A ve 3B ıĝnelerine gelen sinyalle çalışır.

BT1 Mini-enheten lämpar sig för entanks- eller enkorgsmaskiner.

Initialladdning (diskmedel) – Utlöses automatiskt vid strömpåslag, endast en gång. För att initialladdning ska utlösas ännu en gång är det nödvändigt att strömmen till dispensern först kopplas från. Den första påfyllningen kan slopas genom att **LK4** avlägsnas.

Påfyllningsladdning (diskmedel) – Sker på signal till stiften 3A och 3B på kraftkortet.

BT1 Mini-yksikkö sopii tiskikoneisiin, joissa on yksi säiliö / yksi astiateline.

Ensimmäinen annos (pesuaine) – Laukeaa automaattisesti kun koneeseen kytketään virta, ja toimii vain kerran. Ensimmäinen annos saadaan laukeamaan uudestaan vain sammuttamalla anostelijasta virta. Ensimmäinen annos voidaan ottaa pois käytöstä poistamalla **LK4**.

Täydennysannos (pesuaine) – Toimii kun sähkötaulun kytkimet 3A ja 3B saavat signaalin.

BT1 Mini-enheten egner seg til oppvaskmaskiner med én tank/én hylle.

Første dose (Vaskemiddel) - Utløses automatisk ved oppstart og virker bare én gang. For å utløse første dose på nytt, må dispenseren først slås av. Det går an å kople ut første dose ved å fjerne **LK4**.

Ekstradose (Vaskemiddel) - Drives på signal til stiftene 3A og 3B på strømtavlen.

Η μονάδα BT1 Mini είναι κατάλληλη για πλυντήρια πιάτων μονού θαλάμου / μονού καλαθιού.

Εντολή αρχικού γεμίσματος (απορρυπαντικό) – Δέχεται εντολή εκκίνησης αυτόματα με την έναρξη της λειτουργίας και θα λειτουργήσει μια μόνο φορά. Για να δοθεί εκ νέου εντολή αρχικού γεμίσματος πρέπει να διακοπεί η παροχή ρεύματος προς τη δοσολογική μονάδα. Η αρχική φόρτωση μπορεί να απενεργοποιηθεί καταργώντας το **LK4**.

Εντολή συμπλήρωσης (απορρυπαντικό) – Λειτουργεί με σήμα που προέρχεται από τις επαφές 3A και 3B του πίνακα επιλογής.

Urządzenie BT1 Mini jest przeznaczone do zmywarek jednokomorowych/z jednym koszem.

Wkład początkowy (detergent) – automatyczne wyzwalanie po włączeniu, jednorazowe zadziałanie. Ponowne opróżnienie dawki początkowej jest możliwe tylko po wyłączeniu dozownika. Żliwe jest unieruchomienie dawki wstępnej przez usunięcie **LK4**.

Wkład dodatkowy (detergent) – działa na sygnał do wtyków 3A i 3B kontroli mocy.

BT1 Mini пригоден для посудомоечных машин с одним баком/одной полкой.

Первоначальная доза (моющее средство) – Запускается автоматически при включении и приводится в действие только один раз. Чтобы снова запустить первоначальную дозу, необходимо выключить дозатор. Можно отключить начальную зарядку путем снятия **LK4**.

Добавляемая доза (моющее средство) – Приводится в действие от сигнала, поступающего на штыревые контакты 3A и 3B электроцита.

Installation Diagram, Diagramme d'Installation, Installationschema, Diagrama de Instalação, Diagrama de instalación, Installatie tekening, Schema di installazione, Yerleştirme Şeması, Installationsdiagram, Asennuspiirustus, Installasjonsdiagram, Διάγραμμα Εγκατάστασης, schemat instalowania, Диаграмма инсталляции

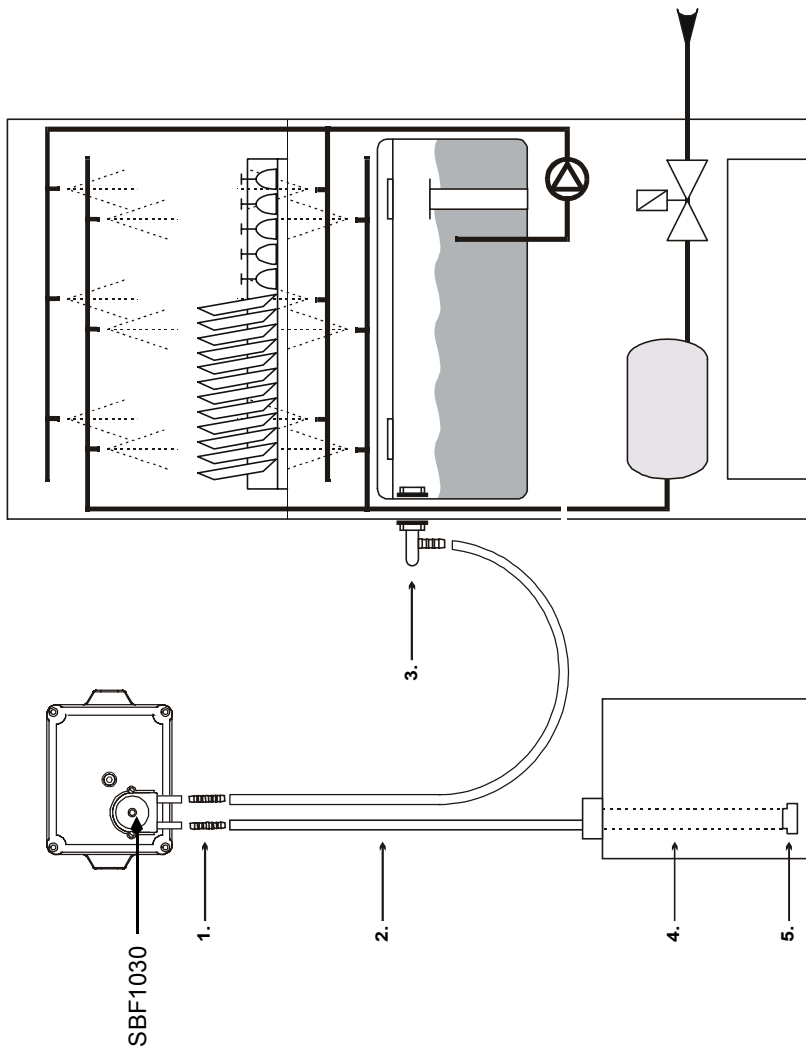

1. 6x6mm hose connector. Part no. SBF1632

- Raccord 6x6mm
- Schlauchanschlüsse (6 x 6mm)
- Conectores para mangueira (6 x 6mm)
- Conectores de manguera (6 x 6mm)
- 6x6mm Slangverbinder
- Connettore per il tubo di alimentazione di 6x6mm
- 6 x 6 mm. hortum bağlantısı
- 6 x 6 mm slangkoppling
- 6 x 6 mm letkunliitin
- 6 x 6 mm slangekopling
- Συνδετήρας σωλήνωσης 6X6 χιλστ.
- łączka węzła 6x6mm
- Соединитель шланга 6 x 6 мм

2. 6x9mm red PVC detergent tube. Part no. SBF1202

- Tuyau PVC 6x9mm pour injection du détergent
- PVC Schlauch 6mm x 9mm (Meter)
- Tubagem de PVC 6mm x 9mm (metro)
- Tubo PVC 6mm x 9mm (metro)
- 6x9mm Rode PVC Wasmiddelslang
- Tubo per il detersivo di CVP rosso 6x9mm
- 6 x 9 mm. Kırmızı PVC deterjan borusu
- 6 x 9 mm rött PVC-rör för tvättmedel
- 6 x 9 mm punainen PVC-muovinen pesuaineputki
- 6 x 9 mm rødt PVC-rør til vaskemiddel
- Σωλήνας απορρυπαντικού, Κόκκινος από PVC, 6X9 χιλστ
- czerwona rurka PVC 6x9mm do detergentu
- Красная ПВХ труба для моющего средства, 6 x 9 мм

3. Angled detergent connector. Part no. SBF1660

- Raccord en équerre pour entrée détergent
- Spülmittel-Einlaufanschlusses
- Conector angular de entrada do detergente
- Conectoe acodado de entrada de detergente
- Gebogen Wasmiddel aansluiting
- Connettore angolare per il detersivo
- Köşeli deterjan bağlantısı
- Vinklad tvättmedelskoppling
- Kulmikas pesuaineen liitin
- Vinkelkopling til vaskemiddel
- Κεκαμμένος συνδετήρας απορρυπαντικού
- łącznik kątowy do detergentu
- Угловой соединительный элемент для моющего средства

4. Stiffener tube/sinker. Part no. SBF1204

- Renfort tube/surcharge
- Versteifungsrohr/Anschlußbuchse
- Tubo"sinke" de reforço
- Tubo de refuerzo/lastre
- Slang versteviger/Gewicht
- Tubo di rinforzo
- Takviye borusu
- Förstärkningsrör
- Jäykisteputki
- Avstivningsrør
- Ενισχυτικός σωλήνας
- rurka usztywniająca
- Труба для жесткости

5. Sinker support. Part no. SBF1234

- Support Surcharge
- Anschlußbuchsenhalter
- Suporte do "sinke"
- Soporte del lastre
- Gewicht houder
- Sostegno per la pompa
- Takviye borusu
- Förstärkningsrör
- Jäykisteputki
- Avstivningsrør
- Ενισχυτικός σωλήνας
- rurka usztywniająca
- Труба для жесткости

Wiring, Cablage, Verkabelung, Cablagem, Cableado, Bedrading, Cablaggio, Elektrik (Devreleri), Kablage, Johdotus, Vikling, Καλωδίωση, przewody instalacji elektrycznej, Электрические соединения

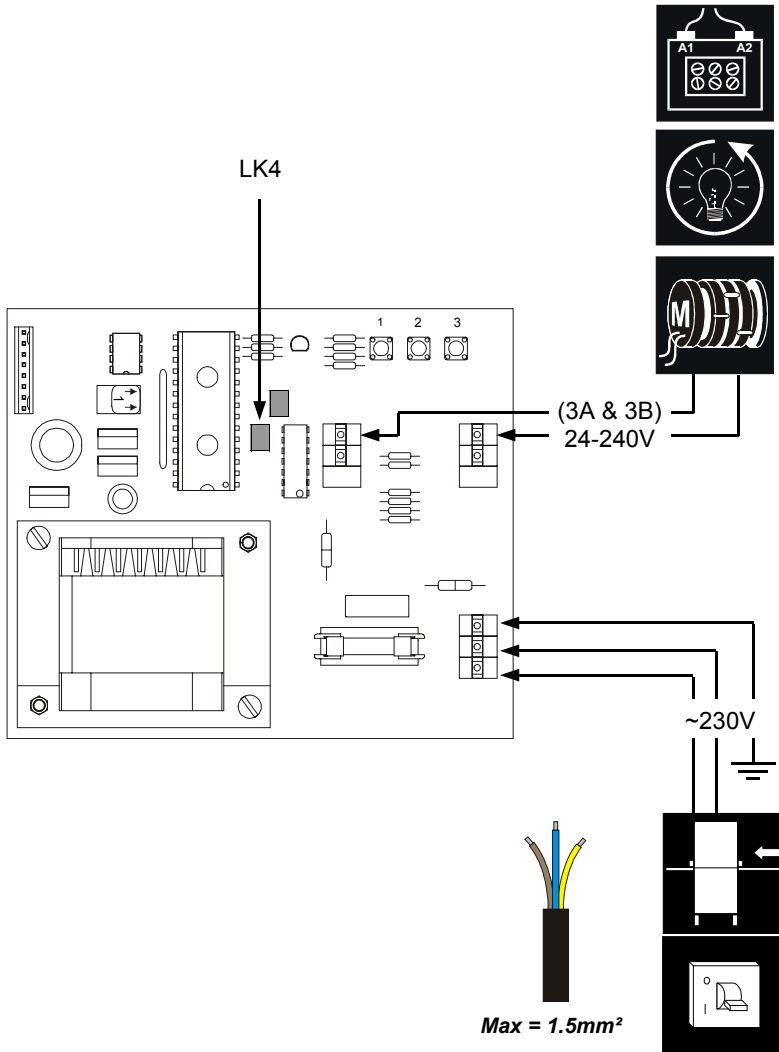

Programming Instructions, Instructions De Programmation,
 Programmieranleitung, Instruções Para Programação, Intrucciones De
 Programacion, Programmeerinstructies, Istruzioni Per La Programmazione,
 Programlama talimatları, Programmeringsanvisningar, Ohjelmointiohjeet,
 Programmeringsveiledning, Οδηγίες προγραμματισμού, instrukcje programowania,
 Инструкции по программированию

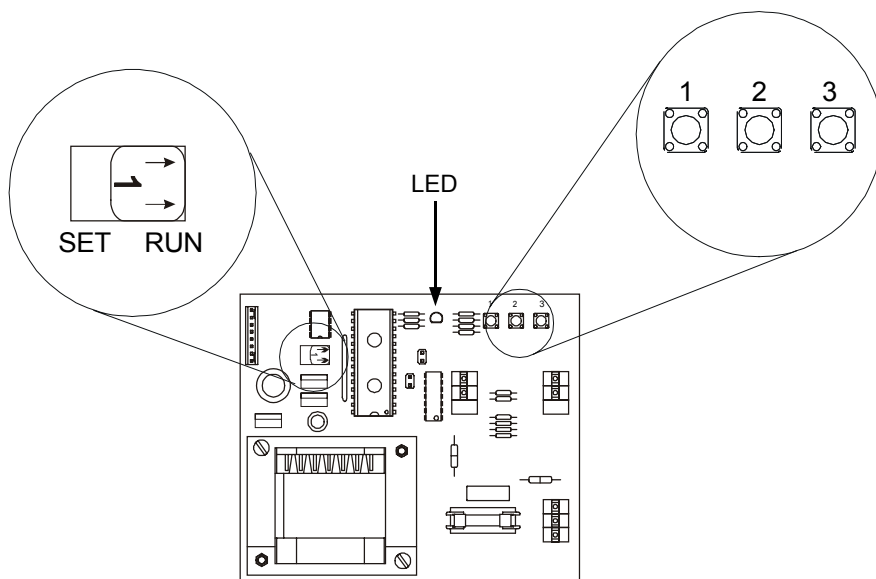

1 - Initial Charge

- Dose Initiale
- Erste Füllung
- Carga Inicial
- Carga inicial
- Oorspronkelijke lading
- Carico iniziale
- İlk Yükleme
- Första påfyllning
- Ensimmäinen annos
- Første dose
- Αρχική Φόρτωση
- dawka wstępna
- Начальная зарядка

2- Top Up Charge

- Dose d'appoint
- Nachfüllung
- Carga de Atestar
- Segunda carga
- Bijvulling
- Carico aggiuntivo
- Eklemeli Yükleme
- Extra påfyllning
- Täydennysannos
- Ekstradose
- Φόρτωση Επανάπλήρωσης
- dopelniająca dawka
- Пополнение

Setting Run Time, Réglage du temps de marche, Einstellung der Laufzeit, Regular Tempo de Operação, Regulación, Instelling looptijd, Impostazione della durata di funzionamento, Çalıştırma Süresinin Ayarlanması, Ställ in körtid, Ajoaika-asetus, Innstilling av kjøretid, Ρύθμιση Χρόνου Λειτουργίας, ustawienie czasu przebiegu procesu, Установка продолжительности работы

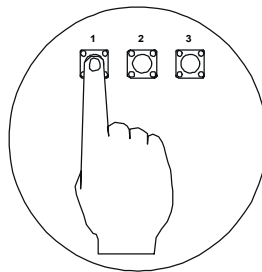
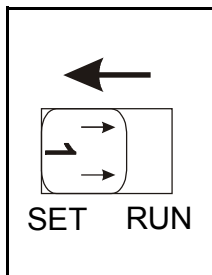

LED

 x 1 =  1 second

- 1 seconde
- 1 Sekunde
- 1 segundo
- 1 segundo
- 1 seconde
- 1 secondo
- 1 saniye
- 1 sekund
- Yksi sekunti
- 1 sekund
- 1 δευτερόλεπτο
- 1 sekunda
- Одна секунда

Press and hold for required time

- Appuyer et maintenir pendant le temps requis
- Drücken und eingedrückt halten für die gewünschte Zeit
- Aperte e mantenha a pressao durante o tempo requerido
- Mantener presionado durante el tiempo necesario
- Drukken en vasthouden ten behoeve van de gevraagde tijd
- Tenere premuto per il tempo richiesto
- Gereken süre boyunca basılı tutun
- Tryck och håll ned för erfordrad tid
- Paina ja pidä painettuna vaaditun ajan
- Trykk og hold for ønsket tid
- Πίστε και περιμένετε για τον απαιτούμενο χρόνο
- przycisnąć i trzymaj przez określony czas

Run Mode, Mode Marche, Laufmodus, Modo de Operação, Modalidad de ejecución, Loopstand, Modo Funzionamento, Çalıştırma modu, Körläge, Ajustila, Kjør modus, Κατάσταση Λειτουργίας, moduł przebiegu pracy, Режим работы

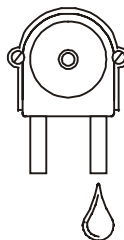
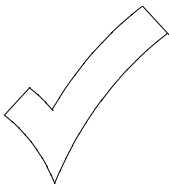
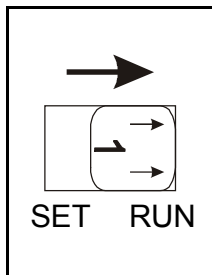

Specification, Caractéristiques Techniques, Spezifikation, Especificacao, Caracteristicas tecnicas, Specificaties, Descrizione, Özellikleri, Spezifikation, Tekniset tiedot, Spesifikasjon, Περιγραφή όρων, dane techniczne, Спецификация

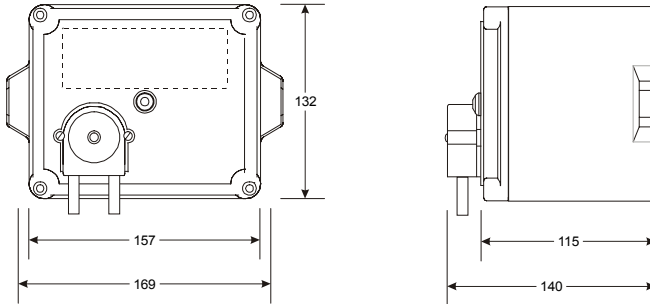

Enclosure, Boîtier, Einfassung, Invólucro, Caja, Behuizing, Involucro, İlişiktekiler, Kapsel, Kotelo, Kasse, Εσώκλειστο (έγγραφο), ošlona, Кожух

IP65M ABS

Pump, Pompe, Pumpe, Bomba, Bomba, Pomp, Pompa, Pompa, Pump, Pumpuru, Pumpe, Αντλία, pompa, Насос

190ml/min - Detergent

Supply, Alimentation, Stromversorgung, Corrente, Corriente, Veoding, Alimentazione, Besleme, Strömmatning, Virtalähde, Forsyning, Παροχή, dopływ prądu, Подача

~230V 50/60Hz

Fusing, Fusible, Sicherung, Fusíveis, Fusibles, Zekering, Fusibile, Sigorta, Säkring, Varokkeet, Sikring, Ασφάλεια, bezpieczniki, Предохранители

T400mA

Motor, Moteur, Motor, Motor, Motor, Motor, Motore, Motor, Motor, Moottori, Motor, Κινητήρας, silnik, Мотор

12V DC

Approvals, Normes, Bescheinigungen, Homologações, Cumples normas, Goedkeuringen, Approvazioni, Onaylar, Godkännanden, Hyväksynnät, Godkjenninger, Εγκρίσεις, produkty zatwierdzone, Утверждения

EMC 89/336/EEC - EN50081-1:EN50082-1
LVD 72/23/EEC - EN60335-1

CAUTION: It is the responsibility of the user to ensure that the peristaltic tubes are compatible with the intended products.

ATTENTION: Il appartient à l'utilisateur de veiller à ce que les tubes péristaltiques soient compatibles avec les produits auxquels ils sont destinés.

ACHTUNG: Der Anwender hat sicherzustellen, daß die peristaltischen Schläuche mit den vorgesehenen Produkten kompatibel sind.

ATENÇÃO: É de responsabilidade do utente assegurar-se de que os tubos peristálticos sejam compatíveis com os produtos tencionados.

ADVERTENCIA: Es responsabilidad del usuario asegurarse de que los tubos peristálticos sean compatibles con los productos para los que han sido previstos.

WAARSCHUWING: De gebruiker is verantwoordelijk voor de compatibiliteit van de peristaltische slangen met de gebruikte produkten.

IMPORTANTE: E' di pertinenza dell'utilizzatore accertarsi che i tubi peristaltici siano compatibili con i prodotti in questione.

DÍKKAT: Dış bağlayıcı tüplerin ürüne uygun olmasını sağlama sorumluluğu kullanıcıya aittir.

VARNING: Det åligger användaren att se till att peristaltikslangarna lämpar sig för de avsedda produkterna.

MUISTUTUS! Käyttäjän on varmistettava, että peristaltiset putket ovat yhteensopivia aiottujen tuotteiden kanssa.

OBS: Brukeren er ansvarlig for å påse at peristatiske rør er kompatible med tiltenkte produkter.

ΠΡΟΣΟΧΗ: Είναι ευθύνη του χρήστη να εξασφαλίσει ότι οι περισταλτικοί σωλήνες είναι οι κατάλληλοι για τα προοριζόμενα προϊόντα.

UWAGA: Upewnienie się, czy przewody perystaltyczne są odpowiednie dla danego produktu należy do użytkownika.

ВНИМАНИЕ: пользователь должен сам убедиться, что перистальтические трубки совместимы с материалами, которые намереваются использовать.

HEAD OFFICE

Brightwell Dispensers Ltd
Brightwell Industrial Estate
Norton Road
Newhaven
BN9 OJF
UK

All Orders: +44 (0)1273 513566
Sales: +44 (0)1273 511300
Fax: +44 (0)1273 516134

BENELUX & GERMAN OFFICE

Brightwell Dispensers Ltd
Lonneker Steumke 21
Enschede
NL-7524 DN
The Netherlands

Sales: +31 (0)53 4344018
Fax: +31 (0)53 4344022

www.brightwell.co.uk
brightmail@brightwell.co.uk